



AUTOMIZER PRO

DISPOSITIVO ANTIZANZARE AUTOMATICO

**AUTOMIZER ALIMENTAZIONE 12V e
AUTOMIZER CON DOPPIA ALIMENTAZIONE
(12V E BATTERIA CON MANTENIMENTO SOLARE)**

MANUALE D'USO / USER MANUAL



sandokan.com

DISPOSITIVO ANTIZANZARE AUTOMATICO

AUTOMIZER ALIMENTAZIONE 12V e AUTOMIZER CON DOPPIA ALIMENTAZIONE (12V E BATTERIA CON MANTENIMENTO SOLARE TRAMITE PANNELLO)



ATTENZIONE: l'apparecchio deve essere utilizzato solo con gli accessori forniti. Questo apparecchio non deve essere utilizzato dai bambini. Tenere l'apparecchio e il cavo fuori dalla portata dei bambini. L'apparecchio può essere utilizzato da persone con ridotte capacità fisiche, sensoriali o mentali o con mancanza di esperienza e conoscenza se hanno ricevuto supervisione o istruzioni sull'uso dell'apparecchio in modo sicuro e se comprendono i pericoli connessi. I bambini devono essere sorvegliati per assicurarsi che non giochino con l'apparecchio. Tenere i bambini lontani dai materiali di imballaggio poiché rappresentano un rischio di soffocamento e altri pericoli. Utilizzare solo pezzi di ricambio originali forniti dal produttore.



PUNTI DI FORZA

- **Automazione totale:** programmazione personalizzabile, cicli di nebulizzazione automatici da una volta alla settimana fino a 6 volte al giorno.
- **Elevata copertura:** protegge aree di circa 600 mq, espandibili fino a 2500 mq con 4 kit di espansione acquistabili separatamente.
- **Serbatoio capiente:** 40 litri con miscelatore integrato che garantisce stabilità al formulato e fino a 3 mesi di autonomia.
- **Alta efficienza:** pompa ad alte prestazioni, in grado di alimentare fino a 60 micro ugelli atomizzatori Sandokan.
- **Sicurezza avanzata:** allarmi di preavviso nebulizzazione, serbatoio vuoto, temperatura estrema e display con tasti captive.

PLUS PRODOTTO

- **Erogazione precisa:** dosaggio misurato di insetticida o repellente, senza sprechi e con massima resa.
- **Facile installazione:** 20 micro ugelli atomizzatori in ottone ad altissimo rendimento e 66 metri di tubazione già inclusi.
- **Versatilità d'uso:** ideale per giardini, ristoranti, strutture ricettive, aree verdi. Funziona con prodotti insetticidi o repellenti concentrati Sandokan. Utilizzando il repellente potrà essere adoperato anche in terrazzi, verande, giardini, bordo piscina ed aree in cui si soggiorna.
- **Rispetto per l'ambiente:** nebulizzazione mirata e orari programmabili per non interferire con insetti impollinatori.

INSETTI BERSAGLIO

ZANZARE, PULCI, ZECCHE, MOSCHE, CIMICI, PAPPATACI

AUTOMIZER PROFESSIONAL DOPPIA ALIMENTAZIONE (12V E BATTERIA CON MANTENIMENTO SOLARE TRAMITE PANNELLO)

AUTOMIZER nella versione doppia alimentazione 12V e batteria con mantenimento solare nasce per chi desidera flessibilità ed affidabilità. Il dispositivo, interamente progettato e realizzato in Italia, incarna tutta l'esperienza Sandokan nella lotta alle zanzare e agli insetti molesti, offrendo un sistema integrato e intuitivo.



Il cuore di **AUTOMIZER** è un'elettronica evoluta che regola i cicli di nebulizzazione in modo totalmente automatico, evitando erogazioni in orari sensibili (ad esempio quando gli insetti utili sono più attivi) e garantendo al tempo stesso, una copertura omogenea su tutta l'area. Il serbatoio da 40 litri, con miscelatore interno, consente di mantenere sempre stabile il prodotto, evitando sprechi e assicurando risultati eccellenti.

Grazie alla struttura solida, alla pompa di pressione e alla possibilità di aggiungere fino a 40 ugelli atomizzatori extra, **AUTOMIZER** si adatta facilmente a ogni scenario esterno: dal piccolo giardino privato fino a grandi spazi verdi come parchi e terrazze di ristoranti o strutture ricettive.

1. Tappo di riempimento
2. Tubazione di mandata con raccordo rapido
3. Cavo di alimentazione
4. Alimentatore
5. Batteria di accumulo al Litio (solo versione dual power)
6. Pannello solare (solo versione dual power)
7. Coperchio di protezione



CONTENUTO DELLA CONFEZIONE

- Sandokan Automizer 12V DC
- Alimentazione Input: 220-240Vac o 230Vac cl. II  / OUT: 12Vdc 
- Pannello solare (solo versione dual power)
- Batteria di accumulo al litio (solo versione dual power)
- Manuale d'uso
- 66 mt di tubo 4x6mm
- 20 ugelli atomizzatori in ottone con raccordo rapido a T
- 4 tappi per raccordi rapidi
- 100 fascette di plastica
- 40 supporti per ancoraggio del tubo

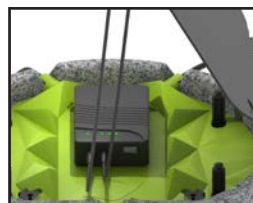

L'Automizer dual power è dotato di batteria al litio ricaricabile.

Per effettuare la ricarica tramite corrente elettrica è necessario collegare manualmente l'alimentatore e accendere la batteria.

Procedura di utilizzo AUTOMIZER PRO DOPPIA ALIMENTAZIONE con alimentatore:

1. Rimuovere il coperchio trasparente.
2. Rimuovere delicatamente il pannello solare facendolo scorrere orizzontalmente seguendo la direzione delle frecce rosse (fig.1).

Assicurarsi che la testa dei piedini sia posizionata nel foro più largo del pannello solare.

A questo punto il pannello solare sarà libero e può essere estratto senza alcuna fatica.

Attenzione: se non riesci a estrarre il pannello facilmente, contatta l'assistenza per evitare danni.

3. Scollegare la batteria e ricaricarla con l'alimentatore in dotazione. (l'interuttore deve essere su "I" vedi fig. 2).
4. Ricollegare la batteria come da fig. 3 se si usa il pannello solare o come fig. 4 se si usano entrambe le alimentazioni.
5. Riposizionare il pannello solare seguendo le indicazioni di fig.5.
6. Riposizionare il coperchio trasparente in modo corretto.

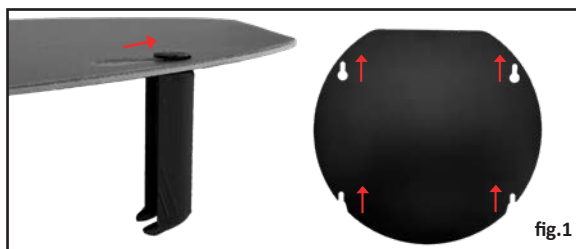

fig.1

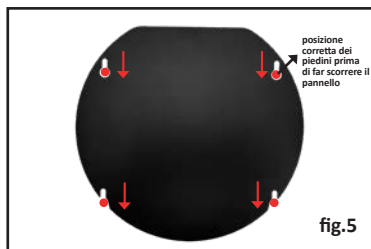

fig.5

fig. 2



Interuttore di accensione batteria al litio (Per rendere operativa la batteria posizionare l'interuttore come nell'immagine)

fig. 3

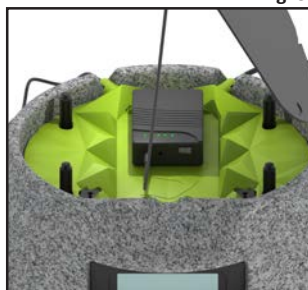

Collegato spinotto pannello solare

fig. 4

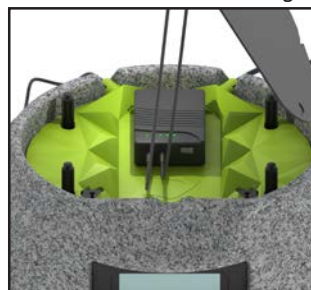

Collegato spinotto pannello solare e alimentatore 12V



AVVIO DELLA MACCHINA E POSIZIONAMENTO

Al primo utilizzo è necessario caricare completamente la batteria, utilizzando l'alimentatore 12V in dotazione eseguendo i passaggi sopra riportati e raffigurati. Una volta ricaricata la batteria riposizionare la batteria ed il pannello solare. Non utilizzare mai Automizer senza il coperchio trasparente: rischio di danneggiamento a elettronica e batteria. La **posizione corretta per Automizer PRO** è una zona non eccessivamente soleggiata dove ci siano due/tre ore al giorno di sole, possibilmente non nelle ore più calde.

Adoperare l'alimentatore solo in caso di posizionamento dell'Automizer con inadeguata esposizione al sole. Con programmi settimanali, la durata supera comunque il mese. In caso di uso intensivo o impossibilità di esposizione solare è possibile collegare in maniera permanente l'alimentatore 12V. La resa del pannello dipende da posizione geografica ed esposizione al sole. Evitare luoghi troppo soleggiati nelle ore più calde, per non surriscaldare il dispositivo. Qualora la posizione scelta non consenta la completa ricarica della batteria e non fosse possibile collegare anche l'alimentatore contemporaneamente si può sempre ricaricare la batteria periodicamente come nel caso del primo avvio della stagione.

RISCHIO SERIO DANNEGGIAMENTO ALL'ELETTRONICA E ALLA BATTERIA.

Il dispositivo funziona solo con la batteria in dotazione. Non usare altre batterie: anche se compatibili per dimensioni o spinotti, non garantiranno il corretto funzionamento del software. Automizer ha una batteria con mantenimento solare può avere una autonomia di circa 1 mese e indicativamente è in grado di svuotare fino a 3 volte il serbatoio. La batteria si ricarica tramite il pannello solare e/o con l'alimentatore 12V in dotazione. **NON USARE ALIMENTATORI DIVERSI DA QUELLO IN DOTAZIONE**

Articolo	7550
Caratteristiche	12Vdc  , 3A, IP44
Capacità serbatoio	40 L
Alimentatore	220-240Vac - IPX4 - cl. II  SELV - out: 12Vdc  , 3A
Potenza	30W con alimentatore
Programmi preimpostati	14
Programmi custom	Oltre 100 combinazioni
Dimensioni	60x39x39
Numero massimo ugelli atomizzatori	60



AUTOMIZER PROFESSIONAL ELETTRICO (ALIMENTAZIONE 12V)

AUTOMIZER nella versione 12V con alimentatore richiede solo il collegamento elettrico.



Il dispositivo, interamente progettato e realizzato in Italia, incarna tutta l'esperienza Sandokan nella lotta alle zanzare e agli insetti molesti, offrendo un sistema integrato e intuitivo. Il cuore di AUTOMIZER è un'elettronica evoluta che regola i cicli di nebulizzazione in modo totalmente automatico, evitando erogazioni in orari sensibili (ad esempio quando gli insetti utili sono più attivi) e garantendo al tempo stesso, una copertura omogenea su tutta l'area. Il serbatoio da 40 litri, con miscelatore interno, consente di mantenere sempre stabile il prodotto, evitando sprechi e assicurando risultati eccellenti.

Grazie alla struttura solida, alla pompa di pressione e alla possibilità di aggiungere fino a 40 ugelli atomizzatori extra, AUTOMIZER si adatta facilmente a ogni scenario esterno: dal piccolo giardino privato fino a grandi spazi verdi come parchi e terrazze di ristoranti o strutture ricettive.

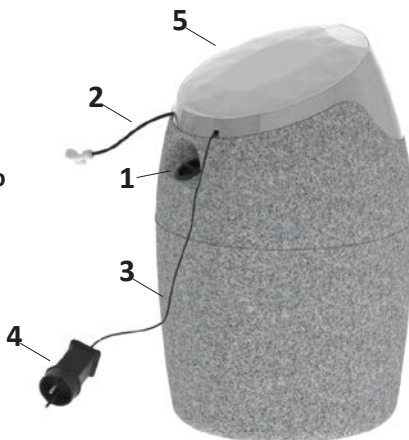
1. Tappo di riempimento
2. Tubazione di mandata con raccordo rapido
3. Cavo di alimentazione
4. Alimentatore
5. Coperchio di protezione





CONTENUTO DELLA CONFEZIONE

- Sandokan Automizer 12V DC
- Alimentazione Input: 220-240Vac o 230Vac cl. II  / OUT: 12Vdc  IPX4 SELV
- Manuale d'uso
- 66 mt di tubo 4x6mm
- 20 ugelli atomizzatori in ottone con raccordo rapido a T
- 4 tappi per raccordi rapidi
- 100 fascette di plastica
- 40 supporti per ancoraggio del tubo

RISCHIO SERIO DANNEGGIAMENTO ALL'ELETTRONICA.

Il dispositivo funziona solo con l'alimentatore in dotazione. Non usare altri alimentatori: anche se compatibili per dimensione o spinotti.

Non utilizzare mai Automizer senza il coperchio trasparente: rischio di danneggiamento a elettronica.

Articolo	7540
Caratteristiche	12Vdc  , 3A, IP44
Capacità serbatoio	40 L
Alimentatore	220-240Vac - IPX4 - cl. II  SELV - out: 12Vdc  , 3A
Potenza	30W con alimentatore
Programmi preimpostati	14
Programmi custom	Oltre 100 combinazioni
Dimensioni	60x39x39
Numero massimo ugelli atomizzatori	60

FUNZIONAMENTO AUTOMIZER (ELETTRICO E A DOPPIA ALIMENTAZIONE)

CARATTERISTICHE TECNICHE

Sandokan Automizer è un erogatore/nebulizzatore automatico di insetticidi o repellenti per ambienti esterni, aree verdi, giardini, terrazzi, etc. È dotato di una logica di funzionamento e programmazione avanzata per una disinfestazione consapevole e sicura.

CONSIGLI PER ELIMINARE LE ZANZARE

L'installazione e l'avviamento di AUTOMIZER sono estremamente semplici e pensati per offrire massima autonomia. Dobbiamo ricordare che il prodotto va installato sempre in un'ottica di lotta integrata: il solo AUTOMIZER con insetticida non potrà eliminare da solo un'intera infestazione. È fondamentale coadiuvarlo con l'uso di altri strumenti quali Larvicidi ed Elettro insetticidi. Inoltre, la scelta della soluzione insetticida o repellente varia in base all'uso richiesto. Nelle pagine successive trovate una guida corredata da tabella per aiutarvi nella scelta della metodologia più adatta alle proprie esigenze. In un'ottica di gestione di spazi all'aperto, condivisi da persone, bambini o animali domestici, sarà importante utilizzare il repellente.

Nel momento in cui il prodotto verrà installato all'interno della siepe o dei cespugli, per eliminare i focolai di zanzare, allora si potrà utilizzare l'insetticida (che ha un'azione più mirata alla disinfestazione). **È quindi importante valutare l'installazione di due AUTOMIZER: uno con l'insetticida unita ad uno con il repellente, che possano agire in simbiosi per portare il miglior risultato nella lotta all'infestazione.** È importante ricordare anche che, il nostro insetticida a base di piretroidi, si dissolve con la luce del sole. Sarà quindi importante impostare la nebulizzazione di AUTOMIZER con insetticida in orario notturno, sapendo che questo si disattiverà comunque in orario giornaliero (non andando ad intaccare il lavoro e la vita degli insetti impollinatori). Durante la giornata si potrà poi programmare l'ulteriore AUTOMIZER con repellente, in modo da mantenere sicura l'area frequentata in cui si soggiorna. Dopo aver fissato gli ugelli atomizzatori nei punti strategici, sarà sufficiente riempire il serbatoio con la soluzione (insetticida o repellente) diluita secondo le indicazioni riportate in etichetta e impostare il numero e la durata dei cicli di nebulizzazione.

Una volta configurato, AUTOMIZER lavora per te in modo silenzioso e discreto: Il sistema continuerà a proteggere i tuoi spazi giorno dopo giorno, richiedendo soltanto di controllare periodicamente il livello del serbatoio.

AUTOMIZER rappresenta una soluzione efficace, sostenibile e automatizzata in grado di dare una spallata decisiva alle fastidiose zanzare. Goditi la tranquillità dei tuoi spazi all'aperto senza compromettere il comfort e la sicurezza di chi li vive.

AUTOMIZER è più di un semplice nebulizzatore: la combinazione tra filosofia "Green" ed eccellenza tecnologica rende questo dispositivo della linea Sandokan realmente innovativo. Gli allarmi di sicurezza (serbatoio vuoto, temperature troppo alte o troppo basse) offrono un controllo continuo sul corretto funzionamento dell'unità.

Per chi cerca un prodotto affidabile, professionale e dalla resa elevatissima, **Sandokan AUTOMIZER rappresenta la soluzione definitiva.**

STRATEGIE DI TRATTAMENTO PER ELIMINARE LE ZANZARE

Sandokan ha ideato 3 strategie di lotta alle zanzare specifiche per ogni esigenza.

1 - METODO PROFESSIONALE:

Prevede l'utilizzo in combinazione di larvicida + insetticida + repellente. È la metodologia più completa. Per un risultato ancor più efficace consigliamo di posizionare 2 dispositivi Sandokan AUTOMIZER, destinandone ciascuno per una categoria di prodotto e installando anche i rispettivi ugelli atomizzatori di precisione in posti strategici e complementari.

2 - METODO EFFICACE:

Prevede l'utilizzo in combinazione di larvicida + insetticida. Metodologia pensata appositamente per un equilibrio tra efficacia e miglior rapporto costo/beneficio.

3 - METODO GREEN:

Prevede l'utilizzo in combinazione di larvicida + REPELLENTE + insect killer. Combinazione di prodotti ideata per chi non vuole utilizzare insetticidi.

In casi di zone molto infestate, potrebbe essere necessario ripetere più frequentemente i trattamenti fino ad ottenere il risultato desiderato, sempre rispettando l'ambiente e gli insetti utili impollinatori.

In zone critiche con forte presenza di Zanzare è comunque consigliabile un uso sistematico di insetticidi per contenere la presenza di insetti adulti e allo stadio volante.

Ed è proprio per questo che AUTOMIZER gode di un'elettronica completa, allo stesso tempo semplice nella programmazione. È studiato infatti per avere orari di funzionamento notturni che sarebbero impensabili per una disinfestazione eseguita di persona, salvaguardando appunto gli insetti non bersaglio che normalmente non volano di notte.

Metodo	Fase 1	Fase 2	Fase 3
Professionale	Larvicida	Insetticida	Repellente
Efficace	Larvicida	Insetticida	Elettro insetticidi
Green	Larvicida	Repellente	Elettro insetticidi

INSTALLAZIONE E PRIMA MESSA IN FUNZIONE DI AUTOMIZER

Scegliere un luogo dove posizionare Automizer non esposto direttamente al sole e situato su una superficie pianeggiante. Una volta installate le tubazioni e gli ugelli atomizzatori in dotazione, è indispensabile seguire le seguenti indicazioni:

- 1. Verificare che Automizer sia perfettamente in piano.** Se necessario, utilizzare degli spessori per assicurarsi che il serbatoio sia in posizione perfettamente pianeggiante e stabile.
- 2. Riempire completamente il serbatoio con acqua.**
- 3. Rimuovere il tappo finale installato sull'ultimo nebulizzatore della linea.**
- 4. Avviare il comando manuale e recarsi presso l'ultimo nebulizzatore da cui è stato rimosso il tappo.**
- 5. Lasciare fuoriuscire il flusso d'acqua per circa 10 secondi**, quindi reinsertire il tappo. Questa operazione serve a caricare il filtro e la linea del liquido, eliminando l'aria presente nell'impianto.
- 6. Durante la nebulizzazione dell'acqua, verificare l'orientamento dei singoli ugelli atomizzatori**, assicurandosi che siano correttamente posizionati e non ostruiti.
- 7. Procedere alla messa a punto dell'impianto utilizzando esclusivamente acqua**, così da evitare un contatto inutile con repellenti o insetticidi.
- Una volta terminata la regolazione, **svuotare il serbatoio dall'acqua**: manualmente, rovesciandolo, oppure tramite i comandi manuali della macchina.
- 9. Inserire nel serbatoio il liquido repellente o insetticida**, rispettando le percentuali indicate sull'etichetta del prodotto concentrato.
Esempio: una concentrazione del 2% significa che su 40 litri di acqua vanno aggiunti 800 ml di prodotto concentrato.
- 10. Riempire il serbatoio con acqua fino alla capienza massima.**
- 11. Programmare la macchina** secondo le proprie esigenze seguendo le istruzioni operative.
- 12. Chiudere il coperchio.**

✓ Fine: la macchina è ora pronta per supportarti nella lotta contro le zanzare.

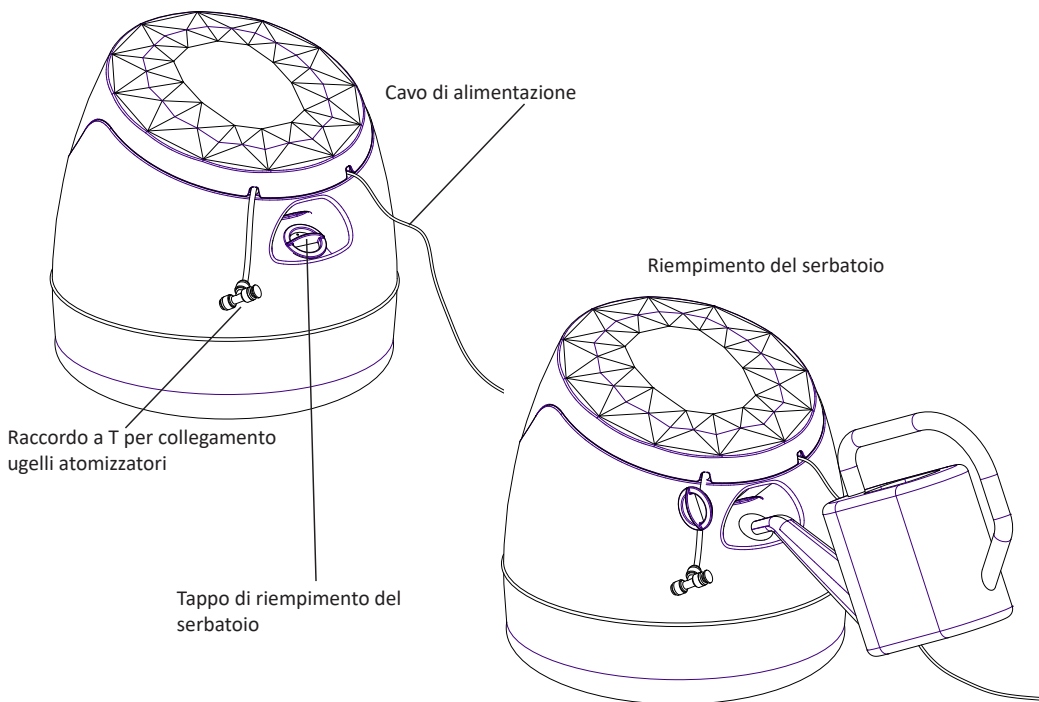

REALIZZAZIONE DELL'IMPIANTO DI NEBULIZZAZIONE

Automizer è dotato di un'uscita con raccordo rapido a T 4×6 dalla quale viene alimentato l'impianto di nebulizzazione. Una delle due uscite del raccordo a T è fornita con tappo di chiusura.

In caso di utilizzo di linee di tubo superiori a 80 metri, si consiglia di:

1. rimuovere il tappo
2. collegare entrambe le estremità della linea al raccordo a T, realizzando un sistema ad anello
3. Questo sistema permette una distribuzione più uniforme della pressione lungo tutta la linea.
4. Se non è possibile realizzare un impianto ad anello, è consigliabile suddividere l'impianto in due linee separate, ciascuna con lunghezza massima di 100 metri.

Automizer può essere utilizzato sia con insetticidi sia con repellenti Sandokan specifici per zanzare.

COME INSTALLARE L'IMPIANTO

DI SEGUITO SONO DESCRITTE 3 CASISTICHE FREQUENTI DI INSTALLAZIONE

Prima dell'installazione è importante valutare attentamente la posizione di Automizer, tenendo conto dei seguenti fattori:

- Presenza di ombra nelle ore più calde della giornata
- Presenza di prese di alimentazione elettrica nelle vicinanze (in caso di alimentazione a 12 V)
- Distanza dagli impianti di irrigazione
- Eventuale presenza di robot tagliaerba o altri sistemi automatici che potrebbero danneggiare il dispositivo

Una volta individuata la posizione ideale:

1. Misurare la distanza tra Automizer e il primo punto di nebulizzazione da installare
2. Tagliare un tratto di tubo della lunghezza necessaria, considerando: la distanza misurata, l'altezza del nebulizzatore e un margine aggiuntivo di 30–40 cm.
3. Collegare il tubo all'uscita di Automizer e al primo nebulizzatore (vedere Fig. 2 e Fig. 3)

Per collegare il tubo:

1. Inserire il tubo nel raccordo premendo con decisione fino a percepire uno scatto.
2. Per rimuovere il tubo: premere l'anello esterno del raccordo ed estrarre contemporaneamente il tubo.

FIG. 1 *linea bianca indica la posizione degli ugelli atomizzatori suggerita per l'utilizzo di insetticidi mentre la linea blu indica la posizione consigliata per i repellenti*

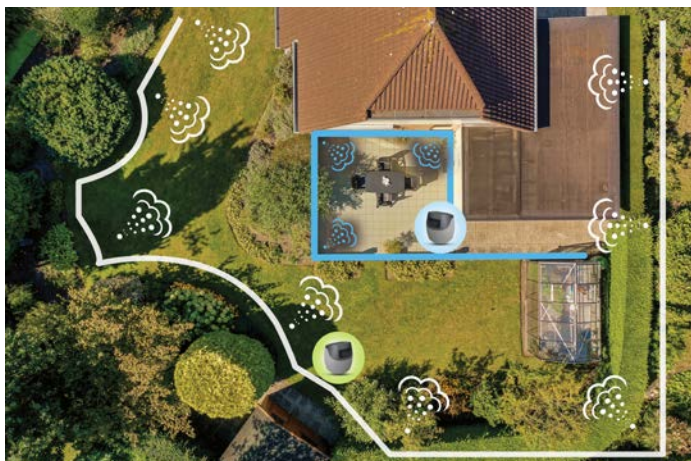

FIG. 2



FIG. 3

✓ **Utilizzo con repellenti – aree verdi, bordo piscina e recinzioni**

Gli ugelli atomizzatori per trattamenti repellenti in:

- aree verdi
- bordo piscina
- recinzioni

Devono essere posizionati:

ad una **distanza compresa tra 2,5 m e 3 m** con orientamento dal basso verso l'alto e ad un'altezza compresa tra **150 cm e 300 cm** da terra.

In questo modo la nebulizzazione interesserà sia le superfici calpestabili sia le aree di recinzione, creando una diffusione aerea ampia ed efficace.

Diluizione consigliata del prodotto: 4 %

Tempi di erogazione suggeriti: 3 – 5 minuti

Modalità di utilizzo: programmazione preventiva prima delle ore di maggiore utilizzo oppure attivazione tramite comando manuale.

✓ **Utilizzo con repellenti – pergolati e aree soggiorno**

Gli ugelli atomizzatori per trattamenti repellenti in:

- pergolati
- verande
- aree soggiorno
- tendoni
- ambienti interni

Devono essere posizionati:

ad una **distanza compresa tra 3 m e 3,5 m** con orientamento orizzontale e ad un'altezza massima da terra di circa **300 cm**.

Il posizionamento deve garantire la copertura efficace delle aree frequentate, evitando di bagnare tavoli, sedie e altri elementi di arredo.

Diluizione consigliata del prodotto: 3 %

Tempi di erogazione suggeriti: 1-3 minuti

Modalità di utilizzo: programmazione preventiva prima dell'utilizzo degli spazi oppure attivazione tramite comando manuale.

✓ Utilizzo con insetticidi abbattenti

Per trattamenti con prodotti abbattenti, gli ugelli atomizzatori devono essere installati principalmente in:

- siepi
- zone umide
- aree non calpestabili

Devono essere posizionati:

distanza tra gli ugelli atomizzatori da **2,5 m a 3,5 m**, orientamento verso il basso con inclinazione di circa 45° e ad un'altezza compresa tra **150 cm e 300 cm** da terra. Questo consente di trattare le aree di confine e le zone umide, limitando la dispersione del prodotto sulle superfici calpestabili.

- **Raccomandazioni:** evitare che la nebulizzazione bagni piante fiorite e installare preferibilmente gli ugelli atomizzatori all'interno delle siepi, assicurandosi che le foglie non ostruiscano l'erogazione
- **Diluizione consigliata del prodotto:** 2 %
- **Programmazione:** nelle prime ore notturne, per massimizzare l'efficacia del trattamento e preservare gli insetti impollinatori.
- **Tempi di erogazione suggeriti:** 3-5 minuti
- **Modalità di utilizzo consigliata:** da 1 a 3 trattamenti alla settimana, in base alla presenza di zanzare.

Di seguito un elenco dei prodotti disponibili sul mercato
nel momento in cui è stato stampato il manuale (anno 2026)

NON UTILIZZARE PRODOTTI DIVERSI, POICHÉ FILTRI, POMPA E ATOMIZZATORI
POTREBBERO DANNEGGIARSI



ART. 7694
**INSETTO REPELLENTE
CONCENTRATO**
Formato: Flacone 1L
Cod. EAN: 8007382076946
Contiene: Olio di Eucalyptus citriodora,
idratato, ciclizzato 9,6 gr x 100 gr



ART. 7692
**INSETTO REPELLENTE
CONCENTRATO**
Formato: Flacone 1L
Cod. EAN: 8007382076922
Contiene: Olio di Eucalyptus citriodora,
idratato, ciclizzato 9,5 gr x 100 gr



ART. 7240/7241/7248
INSETTICIDA CONCENTRATO
Formato: Flacone 0,5L, 1L, 3L
Cod. EAN: 8007382072405, 8007382072412,
8007382072481
Contiene: Permetrina tecnica 25/75 4,30gr,
Geraniolo 0,515 gr x100 gr

PROGRAMMAZIONE

AUTOMIZER è dotato di un display con 4 tasti capacitivi per la programmazione. Una volta alimentato il display si accenderà e mostrerà tutte le icone per qualche secondo

Legend:

- Nebulizzazione attiva
- Serbatoio vuoto
- Partenza manuale
- Selettore giorni
- Allarme generico
- Temperatura dispositivo >65°C
- Temperatura dispositivo <5°C

Buttons:

- ESC/MAN** (3s): Partenza manuale
- DOWN/- PRO**: Programma personalizzabile
- UP/+ AUT**: Selezione programmi preimpostati
- ENT/ON** (3s): Accensione AUTOMIZER

Display Readouts:

- COUNT DOWN C00**: Tempo residuo alla partenza
- COUNT DOWN C00**: Tempo residuo alla fine del ciclo

TASTO	PRESSIONE BREVE (1 SEC.)	PRESSIONE LUNGA (3 SEC.)	PRESSIONE SINGOLA DURANTE LA PROGRAMMAZIONE
	Partenza manuale	Spegnimento AUTOMIZER	ESC/indietro
	Programma personalizzabile		Freccia in basso/meno
	Selezione programmi preimpostati		Freccia in alto/più
	Accensione AUTOMIZER	Modalità impostazione orario	Enter/conferma

IMPOSTAZIONE DATA E ORA CORRENTI

Alla prima accensione il display entra automaticamente in modalità di impostazione dell'orologio. Per regolare l'orario premere **"ENT/ON"** per 3 secondi e rilasciare il tasto.

Sul display compaiono:

- le cifre dell'ora **"00"** lampeggianti o un orario impostato in precedenza
- i minuti **"00"** fissi
- la scritta **"SEt H"** fissa

1. Impostare l'ora corrente utilizzando i tasti **"+" / "-"**

- Premere **"ENT/ON"** per confermare.
- La cifra dei minuti inizierà a lampeggiare.

2) Impostare i minuti con i tasti **"+" / "-"**

- Premere **"ENT/ON"** per confermare.

Il display mostrerà:

- l'indicatore del giorno lampeggiante (**"M"** = Monday/Lunedì ecc.)
- la scritta **"SEt Da"** fissa e la scritta **"WEEK PROGRAM"**

3) Selezionare il giorno corrente con i tasti **"+" / "-"**

- Premere **"ENT/ON"** per confermare.

Modifica successiva dell'orario

Per modificare l'ora (ad esempio in caso di passaggio ora legale/solare), tenere premuto **"ENT/ON"** per 3 secondi e ripetere le operazioni di **regolazione dell'ora descritte ai punti 1) e 2).**

SCelta DEL PROGRAMMA

Alla prima accensione il display entra automaticamente in modalità di impostazione dell'orologio. Per regolare l'orario premere **"ENT/ON"** per 3 secondi e rilasciare il tasto.

AUTOMIZER può funzionare in due modalità:

FUNZIONE AUT: utilizzo di 14 programmi preimpostati

FUNZIONE PRO: programmazione personalizzata (Programma 15)

SCELTA DEL PROGRAMMA

La funzione "AUT" permette la scelta di un programma preimpostato da 1 a 14

Programma	Intervallo di tempo tra le nebulizzazioni	Durata della nebulizzazione	Scelta giorno/ora partenza
01	7 giorni	3 minuti	giorno e ora
02	7 giorni	4 minuti	giorno e ora
03	7 giorni	6 minuti	giorno e ora
04	5 giorni	5 minuti	ora
05	3 giorni	3 minuti	ora
06	3 giorni	6 minuti	ora
07	2 giorni	4 minuti	ora
08	1 giorno	2 minuti	ora
09	1 giorno	3 minuti	ora
10	1 giorno	5 minuti	ora
11	16 ore	3 minuti	ora prima partenza
12	12 ore	4 minuti	ora prima partenza
13	6 ore	2 minuti	ora prima partenza
14	3 ore	2 minuti	ora prima partenza

PROGRAMMI PREIMPOSTATI DA 1 A 3 CONSIGLIATI

Programma	Intervallo tra una nebulizzazione e quella successiva	Durata della nebulizzazione	Dato modificabile
01	7 giorni	3 minuti	giorno e ora
02	7 giorni	4 minuti	giorno e ora
03	7 giorni	6 minuti	giorno e ora

I programmi da 1 a 3 propongono di default il giorno successivo a quello corrente e l'una di notte come orario di partenza.

Per personalizzare data e ora di partenza attenersi alle istruzioni seguenti.

Per accedere:

Tenere premuto il tasto "UP/AUT" per 1 secondo

Sul display compare "AUT 00" o un programma scelto in precedenza.

Premere "+" o "-" per scorrere e scegliere un programma compreso tra 1 e 3.

Premere "ENT/ON" per confermare.

Il display mostrerà:

- il giorno di partenza lampeggiante
- la scritta "SEL Da" fisso

Scegliere il giorno desiderato con "+" / "-"

premere "ENT/ON" per confermare.

Il display mostrerà:

- l'ora "01" lampeggiante (l'una di notte) o un orario impostato in precedenza.
- la scritta "SEL Hr" fissa

Impostare l'orario di partenza desiderato con "+" / "-",

Premere "ENT/ON" per confermare.

Il display alternerà ogni 3 secondi due schermate:

-Giorni residui alla partenza
-Programma prescelto

Ora e giorno correnti



Il ciclo seguirà automaticamente le impostazioni previste dal programma selezionato

NB: verificare periodicamente che il dispositivo alterni le 2 schermate in modo regolare, se il display mostrerà solo l'orario e nessuna schermata di countdown significa che non vi sono programmi impostati. Controllare che il countdwon rispetti il programma e gli orari impostati.

PROGRAMMI PREIMPOSTATI DA 4 A 10 CONSIGLIATI

Programma	Intervallo tra una nebulizzazione e quella successiva	Durata della nebulizzazione	Dato modificabile
04	5 giorni	5 minuti	ora
05	3 giorni	3 minuti	ora
06	3 giorni	6 minuti	ora
07	2 giorni	4 minuti	ora
08	1 giorno	2 minuti	ora
09	1 giorno	3 minuti	ora
10	1 giorno	5 minuti	ora

I programmi da 4 a 10 propongono di default l'una di notte come orario di partenza. Per personalizzare l'ora di partenza attenersi alle istruzioni seguenti.

Per accedere:

Tenere premuto il tasto "UP/AUT" per 1 secondo

Sul display compare "AUT 00" o un programma scelto in precedenza.

Premere "+" o "-" per scorrere e scegliere un programma compreso tra 4 e 10.

Premere "ENT/ON" per confermare.

Il display mostrerà:

- l'ora "01" lampeggiante (l'una di notte) o un orario impostato in precedenza.
- la scritta "SEL Hr" fissa

Impostare l'orario di partenza desiderato con "+" / "-",

Premere "ENT/ON" per confermare.

Il display alternerà ogni 3 secondi due schermate:

- tempo residuo alla partenza espresso in giorni (DAYS), ore (HOURS) o minuti (MINUTES)

- Programma prescelto

- ora e giorno correnti

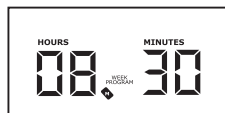
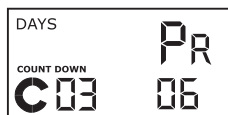

Il ciclo seguirà automaticamente le impostazioni previste dal programma selezionato

NB: verificare periodicamente che il dispositivo alterni le 2 schermate in modo regolare, se il display mostrerà solo l'orario e nessuna schermata di countdown significa che non vi sono programmi impostati. Controllare che il countdwon rispetti il programma e gli orari impostati.

FUNZIONE PRO

Programma personalizzabile (Programma 15)

In questa modalità i programmi 1–14 non vengono utilizzati.

Per accedere:

Tenere premuto il tasto "DOWN/PRO" per 1 secondo.

Sul display compare:

- "cycle Interval" fisso
- "hours 24" lampeggiante o un intervallo impostato in precedenza

Premere "+" / "-" se si desidera scegliere un intervallo diverso dalle

24 ore (sono disponibili intervalli di 12, 6, 8, 4 e 3 ore) Premere "ENT/ON" per confermare.

Sul display compare:

la scritta "WEEK PROGRAM" circondata dagli indicatori dei giorni della settimana

(di default tutti attivi), con "M" (Monday/Lunedì) lampeggiante.

Premere "+" / "-" per attivare/disattivare il giorno lampeggiante,

ad ogni pressione di "+" / "-"

lampeggerà automaticamente il giorno successivo.

Premere "ENT/ON" per confermare i giorni impostati.



Il display mostrerà:

- “CYCLE TIME” fisso
- “MINUTE 03” lampeggiante

La durata della nebulizzazione sarà 3 minuti di default.

Modificare la durata della nebulizzazione con i tasti “+” / “-”

(da un minimo di 1 minuto a un massimo di 20 minuti)

Premere “ENT/ON” per confermare.

Il display mostrerà:

- l’ora di partenza “01” (cioè l’una di notte) lampeggiante o un orario scelto in precedenza
- “SEL Hr” fisso. Impostare l’orario di partenza desiderato con “+” / “-”

Premere “ENT/ON” per confermare.

Il display alternerà ogni 3 secondi due schermate:

ora e giorno correnti-tempo residuo alla partenza espresso in giorni (DAYS), ore (HOURS) o minuti (MINUTES)

- programma prescelto



- ora e giorno correnti

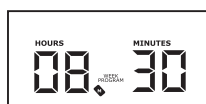

NB: verificare che il display alterni correttamente le due schermate. Se viene visualizzato solo l’orario, non sono presenti programmi impostati.

PARTENZA MANUALE

La funzione di partenza manuale consente di avviare in qualsiasi momento una nebulizzazione senza modificare la programmazione impostata.

Tenere premuto “ESC/MAN” per 1 secondo

Sul display appare:

- l’icona della mano lampeggiante e la scritta “MINUTES 03” di default oppure la durata di un ciclo impostata in precedenza

Regolare la durata della nebulizzazione (da 1 a 20 minuti) con “+” / “-”

Premere “ENT/ON” per confermare

Sul display compare:

- la scritta “GO”, parte un countdown di 60 secondi con avviso sonoro che precede l’inizio della nebulizzazione.

Al termine del countdown, **avrà inizio la nebulizzazione** secondo i parametri impostati. Durante l’erogazione, un nuovo countdown visualizzerà il tempo residuo fino alla fine del ciclo. Al termine del ciclo manuale, il dispositivo resterà in attesa della successiva partenza pianificata. Il ciclo manuale può essere **interrotto in qualsiasi momento** premendo il tasto “ESC/MAN” per 1 secondo.

FASE DI NEBULIZZAZIONE

Una volta raggiunti il giorno e l'orario programmati, AUTOMIZER emetterà segnali acustici ripetuti per 60 secondi.

Sul display comparirà:

“GO” e il countdown di avvio.

Al termine dei 60 secondi avrà inizio la nebulizzazione, secondo i parametri impostati.

Durante l'erogazione, un nuovo countdown visualizzerà il tempo residuo fino alla fine del ciclo.

Il ciclo può essere interrotto in qualsiasi momento tenendo premuto il tasto “ESC/MAN” per un secondo: l'erogazione si arresterà immediatamente e l'unità resterà in attesa della successiva partenza pianificata. **Si raccomanda di non sostare nell'area trattata durante la fase di nebulizzazione.**

MANCANZA DI ALIMENTAZIONE DI RETE E BATTERIA SCARICA SE PREVISTA

Il display è in grado di conservare in memoria l'orario e i programmi per **circa 24 ore** (i cicli di nebulizzazione non funzioneranno). Entro questo intervallo temporale, AUTOMIZER riprenderà a funzionare con i programmi precedentemente impostati. **NB:** dopo ogni operazione sul display touch, riposizionare il coperchio trasparente sul dispositivo.

MANUTENZIONE AI FILTRI INTERNI ALLA MACCHINA

In questo capitolo affronteremo la manutenzione sui filtri.

I seguenti passaggi permettono infatti di agire sui filtri senza attrezzi.

Attenzione: rispettare le seguenti indicazioni di sicurezza prima di iniziare la manutenzione sui filtri

- 1. Scollegare la macchina da fonti di alimentazione e/o accertarsi che non ci sia una partenza ravvicinata**
- 2. usare dei guanti protettivi** per ridurre al massimo il contatto con le sostanze chimiche contenute
- 3. adottare un abbigliamento consono al maneggiamento delle sostanze chimiche,** gocce di prodotto potrebbero rovinare dei materiali con il contatto.
- 4. Usare un occhiale protettivo** per una maggiore sicurezza e protezione.
- 5. in caso di contatto attenersi alle indicazioni di sicurezza del prodotto utilizzato.** Si consiglia di interrompere immediatamente la manutenzione se accadesse un imprevisto. Molto spesso è consigliabile sciacquare abbondantemente il punto di contatto con acqua. Anche sulle superfici vale la stessa raccomandazione.

Estrazione, eseguire i seguenti passaggi per estrarre i filtri in modo rapido.

1. aprire il serbatoio e identificare il tubo di pescaggio
2. iniziare ad estrarre il tubo di pescaggio dal foro del serbatoio
3. fare uscire il raccordo ad Y
4. fare uscire i filtri uno alla volta

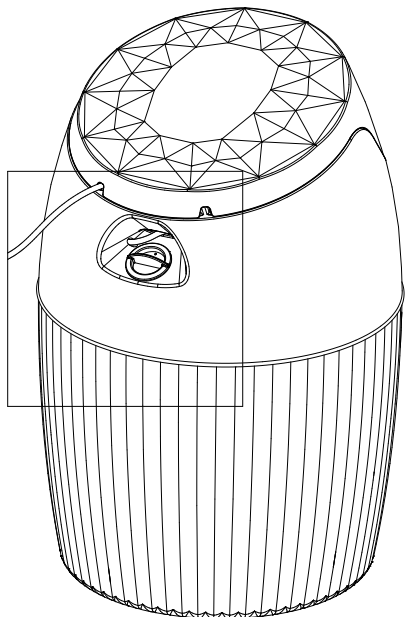

MANUTENZIONE FILTRI AUTOMIZER - ESTRAZIONE FILTRI

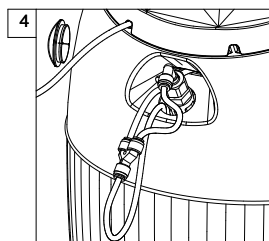
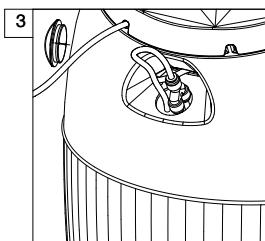
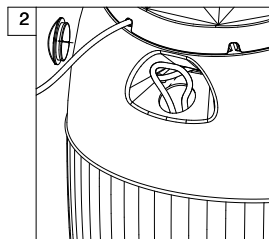
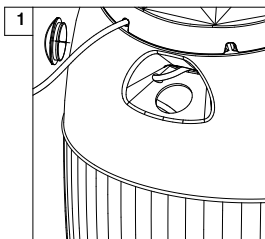

Attenzione: durante l'operazione di estrazione e manutenzione del filtro non deve essere staccato il tubo di pescaggio e non devono essere staccati i raccordi che lo compongono.

Pulizia o sostituzione

E' consigliabile effettuare questa operazione almeno una volta all'anno

Dopo aver estratto i filtri dal serbatoio, senza staccare i tubi di pescaggio, svitare il filtro dal suo raccordo. Estrarre la spina interna e procedere con la pulizia del filtro sotto acqua corrente, se non dovesse essere sufficiente si consiglia di procedere con la sua sostituzione. Rimettere la spina metallica nel filtro al momento del montaggio. I filtri di ricambio possono essere ordinati sul sito www.Sandokan.com.

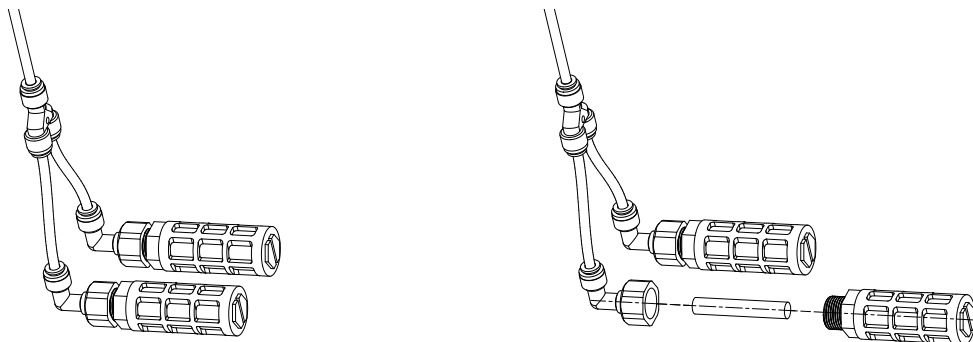

ISTRUZIONI PER INVERNAGGIO

Al termine della stagione è consigliabile eseguire le seguenti operazioni di pulizia e invernaggio della macchina, in modo da riporla correttamente e averla pronta per la stagione successiva.

1. Assicurarsi che il serbatoio sia **completamente svuotato della miscela** contenente i liquidi concentrati.
2. **Riempire il serbatoio di Automizer con acqua** fino al livello massimo e avviare dei comandi manuali della durata di 10–20 minuti. Questa operazione consente di lavare anche le tubazioni e gli ugelli atomizzatori, eliminando eventuali residui dei prodotti antizanzara.
3. **Scollegare Automizer dalla corrente elettrica** e dalla linea di nebulizzazione.
4. **Sciacquare accuratamente il serbatoio**, ripetendo l'operazione fino a quando l'acqua risulta completamente pulita.
5. **Lasciare asciugare Automizer con il tappo aperto** per diversi giorni. Poiché il serbatoio non è molto ventilato, potrebbero essere necessari più giorni per un'asciugatura completa.
6. Quando la macchina è perfettamente asciutta, **riporla in un luogo idoneo**, preferibilmente: non troppo umido, non eccessivamente freddo e lontano da forti fonti di calore.

MESSAGGI E ALLARMI DEL DISPOSITIVO

Automizer è dotato di diversi sensori in grado di avvisare l'utente in caso di anomalie e mal-funzionamenti. Nella tabella vengono mostrati i messaggi, il motivo e la possibile soluzione al problema.

Messaggio	Motivo	Possibile soluzione
Pump Err	La pompa ha rilevato la mancanza del liquido da erogare	Rabboccare il serbatoio del liquido
Temp Lo	Temperatura del dispositivo troppo bassa	Automizer interrompe il funzionamento al di sotto dei 5°C, sia per non sprecare insetticida/repellente, sia per evitare danni da ghiaccio. Riporre Automizer in un luogo protetto e attivarlo nuovamente con temperature più elevate
Temp HI	Temperatura del dispositivo troppo alta	Automizer interrompe il funzionamento in caso di temperature superiori ai 65°C. Posizionare Automizer in luoghi maggiormente ombreggiati se il problema si presenta di frequente
Display spento	Mancanza di alimentazione	Accertarsi che il dispositivo sia correttamente alimentato e che la batteria sia carica.

EVENTUALI PROBLEMI E SOLUZIONI

Problema	Causa	Possibile soluzione
Il motore funziona ma non viene erogato liquido	<ol style="list-style-type: none">1. Filtro intasato2. Motore guasto3. Tubo di aspirazione scollegato	<ol style="list-style-type: none">1. Estrarre il filtro dalla tanica e pulirlo2. Aprire un ticket con servizio assistenza3. Estrarre i tubi di mandata da sotto la pompa e verificare il collegamento con 1.-2.-3.
Il motore non funziona ma il display è acceso e gli avvisi acustici sono udibili	<ol style="list-style-type: none">1. Mancanza alimentazione pompa2. Guasto della pompa3. Pressione troppo alta o bassa	<ol style="list-style-type: none">1. Aprire un ticket con servizio assistenza2. Aprire un ticket con servizio assistenza3. Controllare il corretto montaggio e funzionamento degli ugelli atomizzatori e che il numero totale non sia superiore o inferiore a quello consentito.
Il display non funziona e i tasti non rispondono	<ol style="list-style-type: none">1. Mancanza di alimentazione2. Display o circuito rotto	<ol style="list-style-type: none">1. Verificare che il cavo di alimentazione sia correttamente collegato e che la batteria sia carica2. Aprire un ticket con servizio assistenza.
Display spento	Mancanza di alimentazione	Accertarsi che il dispositivo sia correttamente alimentato e che la batteria sia carica e collegata. nel caso non si riavviasse lasciare scollegato il dispositivo fino a 24h per il reset completo.
Ugelli bloccati	Acqua impura o altre ragioni	In caso di acqua impura o calcarea, gli ugelli possono otturarsi compromettendo il funzionamento dell'impianto. Provare a svitare gli ugelli e a immergerli in una soluzione anticalcare per almeno 24 ore e soffiarli con aria compressa; se non dovessero funzionare, procedere con la sostituzione.

ASSISTENZA TECNICA

Il prodotto è garantito due anni dalla data di acquisto.

Per usufruire della garanzia o per ricevere assistenza tecnica è necessario contattare telefonicamente o via e-mail i seguenti riferimenti:

T +39 051 734808 | e-mail: info@sandokan.com

Prodotto da Euroequipe S.r.l. - www.sandokan.com

NOTE IMPORTANTI DI SICUREZZA

Togliere tutto il materiale di imballaggio e, per evitare pericolo di soffocamento, non consentire ai bambini di giocarci. L'apparecchio può essere utilizzato sia in ambienti interni che esterni. Non esporlo mai all'acqua stagnante. Questo apparecchio può essere usato da bambini a partire da 8 anni di età e da persone con capacità mentali, fisiche o sensoriali ridotte, prive di esperienza o conoscenze adatte a condizione che tali persone abbiano ricevuto assistenza o formazione per utilizzare l'apparecchio in maniera sicura e capiscano i potenziali pericoli associati a tale uso. Evitate che i bambini giochino con l'apparecchio. La manutenzione e la pulizia non devono essere eseguite da bambini non accompagnati da un adulto la cui età è inferiore agli 8 anni. L'apparecchio deve essere tenuto fuori dalla portata dei bambini. I bambini devono essere sorvegliati per assicurarsi che non giochino con l'apparecchio. Non usare l'apparecchio se presenta rotture. Non usare l'apparecchio se bagnato o con tracce di umidità. Evitare che il cavo o la spina tocchino superfici calde. Se una parte dell'apparecchio risulta danneggiata, non tentare di effettuare autonomamente le riparazioni, ma rivolgersi ad un centro di assistenza. L'apparecchio deve essere utilizzato solo il batteria fornito con il prodotto e deve essere alimentato solo a bassa tensione di sicurezza (12 Volt DC). Questo apparecchio è destinato solo ed esclusivamente all'uso per il quale è stato concepito ed il costruttore non è responsabile per eventuali danni derivati da un uso improprio. Si consiglia di caricare il batteria in zona riparata dagli agenti atmosferici secondo le istruzioni fornite.

GARANZIA

CONDIZIONI: L'apparecchio è garantito per un periodo di due anni dalla data di acquisto che viene comprovata da un documento valido agli effetti fiscali rilasciato dal rivenditore autorizzato che attesti il nominativo del rivenditore e la data in cui è stata effettuata la vendita. La presente garanzia lascia impregiudicati i diritti che derivano al consumatore dal D.Lgs. 6 settembre 2005, n. 206 "D.Lgs. 170/2021 (attuazione Direttiva 2019/771/UE)" e su taluni aspetti della vendita e della garanzia dei beni di consumo", diritti che il consumatore può far valere esclusivamente nei confronti del proprio venditore. La presente garanzia è valida solo sul territorio della Comunità Europea. Nel periodo di garanzia di 24 mesi (12 mesi in caso di acquisto con fattura), Euroequipe srl si impegna a riparare o sostituire gratuitamente le parti componenti l'apparecchio riconosciute difettose all'origine per vizi di fabbricazione. In caso di guasto irreparabile o di ripetuto guasto della stessa origine, si provvederà a giudizio della casa costruttrice alla sostituzione dell'apparecchio. La garanzia sul nuovo apparecchio continuerà fino al termine del contratto originario. Non sono coperte dalla garanzia tutte le parti che dovessero risultare difettose a causa di negligenza o trascuratezza nell'uso (mancata osservanza delle istruzioni per il funzionamento dell'apparecchio), di errata installazione o manutenzione operate da personale non autorizzato, di danni da trasporto ovvero di circostanze che, comunque non possono farsi risalire a difetti di fabbricazione dell'apparecchio. Sono altresì esclusi dalle prestazioni in garanzia gli interventi inerenti all'installazione agli impianti di alimentazione, nonché le manutenzioni citate nel libretto istruzioni. La garanzia è inoltre esclusa in tutti i casi di uso improprio dell'apparecchio. Per ottenere l'intervento in garanzia, il consumatore dovrà rivolgersi al centro assistenza di Euroequipe srl tel: +39 051 734808 e-mail: info@sandokan.com Euroequipe srl declina ogni responsabilità per eventuali danni che possono, direttamente o indirettamente, derivare a persone, cose ed animali domestici in conseguenza della mancata osservanza di tutte le prescrizioni indicate nel presente libretto istruzioni e concernenti specialmente le avvertenze in tema d'installazione, uso e manutenzione dell'apparecchio. Qualora l'apparecchio venga spedito presso il Centro del Servizio di Assistenza tecnica located in Via del Lavoro 1/3 40053 Valsamoggia Loc. Crespellano (BO) i rischi ed i costi di trasporto relativi saranno a carico dell'utente. Sono a carico del Servizio assistenza Euroequipe srl le spese per la spedizione all'utente.

Per ottenere assistenza rapida ed evitare problematiche di smarrimento delle ricevute di acquisto, suggeriamo di registrare il vostro Automizer sul sito Sandokan.com nell'apposita sezione. Per concludere il processo di registrazione sarà necessario inserire, oltre ai propri dati personali, il seriale del dispositivo, data di acquisto e prova di acquisto scannerizzata/digitale.



INFORMAZIONE IMPORTANTE PER LO SMALTIMENTO AMBIENTALE COMPATIBILE IMPORTANTE: Questo prodotto è conforme alla Direttiva 2011/65/EU e regolamento (EU) 2015/863. Il simbolo del cestino barrato riportato sull'apparecchio indica che il prodotto, alla fine della propria vita utile, dovendo essere trattato separatamente dai rifiuti domestici, deve essere conferito in un centro di raccolta differenziata per apparecchiature elettriche ed elettroniche oppure riconsegnato al rivenditore al momento dell'acquisto di una nuova apparecchiatura equivalente. L'utente è responsabile del conferimento dell'apparecchio a fine vita alle appropriate strutture di raccolta previste dalla vigente legislazione sui rifiuti. L'adeguata raccolta differenziata per l'avvio successivo dell'apparecchio dimesso al riciclaggio, al trattamento e allo smaltimento ambientale compatibile contribuisce ad evitare possibili effetti negativi sull'ambiente e sulla salute e favorisce il riciclo dei materiali di cui è composto il prodotto. Per informazioni più dettagliate inerenti i sistemi di raccolta disponibili, rivolgersi al servizio locale di smaltimento rifiuti o al negozio in cui è stato effettuato l'acquisto. I produttori e gli importatori ottemperano alla loro responsabilità per il riciclaggio, il trattamento, lo smaltimento ambientale compatibile sia direttamente sia partecipando ad un sistema collettivo.

RICAMBI E ACCESSORI

Puoi trovare i nostri accessori e ricambi sul sito sandokan.com e presso i rivenditori autorizzati.



KIT DI ESPANSIONE AUTOMIZER

art. 7520 - cod. 8007382075208

- Copertura estesa fino a 1000 mq
- 10 ugelli nebulizzatori
- 33 metri di tubo nero flessibile
- Compatibilità totale – Utilizzabile esclusivamente con sistemi AUTOMIZER
- Fascette, tappini e raccordi
- Made in Italy – Materiali durevoli e di alta qualità per un impianto di lunga durata.



FILTRO AUTOMIZER

art. 175016

Filtro di ricambio per pompa AUTOMIZER
Per il cambio seguire le istruzioni a **pag.22**



IL KIT UGELLI DI ESPANSIONE PER AUTOMIZER

art. 175036

Kit di espansione composto da 10 ugelli



**Per attivare la garanzia, inquadra il QR Code
e registra il tuo prodotto.**

<https://sandokan.com/registra-il-tuo-automizer/>



SANDOKAN

Via del Lavoro,3 Loc. Crespellano

40053 Valsamoggia (BO)

T+39 051 734808

info@sandokan.com - www.sandokan.com